

Pronghorn

CX + Gravel Carbon Disc

Mens konkurrenterne med deres gravelcykler forsøger at presse endnu en cykel ind i cykelskuret, så går danske Pronghorn den anden vej med en cykel, der egner sig fortrinligt til både gravel, cross og landevej.

Pronghorn CX + Gravel Carbon Disc Force + XX1 Eagle AXS 1x12 er topmodellen i Pronghorns cross/gravel-serie er med sin aggressive geometri og lave vægt designet til fart. Både på crossbanen, på grusvejene og for den sags skyld også på landevejen.

Rammen

Pronghorn holder det også enkelt i egen garage ved at anvende den samme ramme af top-carbon fra japanske Toray til alle deres kombinerede cross/gravel-modeller. Vi kørte på topmodellen til knap 35.000 kr., men man får samme ramme, hvis man vælger en billigere model. Med et kronrør på 140 mm kan man banke styret derned, hvor det strammer over lænden for de fleste, men giver en meget aggressiv kørestil. Kronrørsvinklen læner sig med sine 71 grader op ad gravelcyklernes prioritering af retningsstabilitet, men med en let bagudbøjning på den robuste forgaffel trækker man akselafstanden mere i retning af crosscyklens prioritering af styregenskaber. Med 1021,4 mm mellem akslerne er Pronghorn CX + Gravel Carbon Disc kortere end de fleste gravelcykler og læner sig mere op ad de kortere crosscykler.

Med indvendig kabelføring tilgodeser man også aerodynamikken, når man tager cyklen ud på landevejen. De lidt brede og kantede rør på bag- og forgaffel afslører dog, at det ikke er en fuldblods landevejsracer. Rammen holder fast på enkelheden og kommer som standard i matsort med orange logo og navn, men det er muligt at vælge custom-farver hos én af Pronghorns showrooms.

Udstyr

Det mest iøjnefaldende på Pronghorn CX + Gravel Carbon Disc er 1x12 gearingen med dens enlige 48-tænders aeroklinge og SRAM's elektroniske MTB-bagskifter XX1 Eagle AXS, der skal gabe over en 10/50 kassette. Det understøtter billedet af en hybrid, der skal tilgodesse aerodynamisk landevejskørsel og små stejle bakker på crossbanen og i skoven. Med DTSwiss 1501 har Pronghorn valgt et stærkt hjulsæt med plads til brede dæk, og med 38 mm Challenge Gravel Grinder TLR var cyklen sat op til gravel på Mallorcas noget stenede grusveje. Ved vores vejning kom cyklen op på 8,16 kilo mod de 7,6 kg, som Pronghorn selv anfører. Den lave vægt understøtter indtrykket af en væddeløber, som kan blive endnu



Aeroklinge og mtb-bagskifter kan lyde som en aparte kombination, men det understreger cyklens alsidighed, og gravel-æstetik er stadig åben for fortolkninger.

lettere, hvis man opgraderer hjulsættet. Udover SRAM Force-gruppen og DT Swiss-hjul kommer Pronghorn CX + Gravel Carbon Disc som standard med sadelpind og styr fra Carbon Racing, alu-frempind fra Alu-Lite, og man sidder på en San Marco Aspide.

Køreoplevelse

Med øens stenede undergrund har grusvejene på Mallorca nogle steder nærmest karakter af rock gardens, der får pavéen i Arenberg til at ligne en nyanlagt gågade. Det stiller særlige krav til manøvreedygtighed, ligesom et tredages regnvejr havde gjort grusvejene til en labyrint af vandhuller. Her klarede Pronghorns forholdsvis livlige gravelcykel sig fortrinligt, og det var en fornøjelse at zigzagge i høj fart mellem vandhullerne, og med de brede dæk pumpet med det anbefalede minimum på 40 psi holdt den også 🚲

Pronghorns cross/gravel-serie er med sin aggressive geometri og lave vægt designet til fart. Både på crossbanen, på grusvejene og for den sags skyld også på landevejen.

RYTTERTYPE

Pronghorn CX + Gravel Carbon Disc henvender sig til fardjævelen, der vil hurtigt igennem de skarpe sving i terrænet, og som også vil være flyvende, på landevejsstykkerne.

GEOMETRI

- A) Sadelrør 550 mm B) Overrør 560 mm
- C) Kronrør 140 mm D) Kronrørvinkel 71°
- E) Sadelrørvinkel 72,5° F) Akselafstand 1021 mm
- G) Kædestræbere 425 mm
- Reach 559 / Stack 384 / Stack to reach 1,46

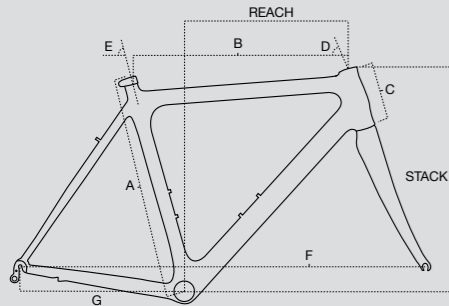

Lav vægt
Hurtig styring
Egnet til gravel, cross og landevej
Klogt valg af geargruppe



Meget aggressiv geometri

RAMMEKIT

- Materiale Toray carbon
- Gaffel Toray carbon
- Størrelse 52, 54, 56, 58 cm

HJUL

- Hjulsæt DT Swiss X1501
- Dæk Challenge Gravel Grinder TLR, 38 mm

GEAR/BREMSE

- Forskitter -
- Bagskifter SRAM XX1 Eagle AXS
- Skiftegreb SRAM Force AXS
- Bremser SRAM Force AXS, 160/160 mm
- Kranksæt SRAM Force AXS, 46, 172,5mm
- Kassette SRAM Force AXS, 11-50
- Kæde SRAM X01 Eagle

KOMPONENTER

- Frempind Alu-Lite
- Styr Carbon Racing Full Carbon Race
- Sadel San Marco Aspide
- Sadelpind Carbon Race
- Pedaler -

INFO

- Pris 34.990 kroner
- Vægt 8,090 kg
- Rammegaranti 5 år
- www pronghornracing.dk

VURDERING

Samlet vurdering ★★★★★☆

Bremsekablerne sniger sig diskret ind i skrårøret og efterlader et meget rent udtryk.



På afstand ligner den en klassisk landevejsracer, men på nært hold fornemmer man robustheden i både bag- og forgaffel.

Challenge Gravel Grinder-dækkene er glatte på midten og giver god fart på asfaltstykkerne.



grebet på de mere stenede passager. Man vænner sig hurtigt til 1x12-systemets elektroniske skiftegreb, hvor man skifter til højere gear i højre greb og til lavere gear i venstre side. Når man har rigeligt at gøre med at styre, er det rart, at man ikke skal tænke over at vælge den rigtige knap på samme greb.

Lavt dæktryk kan naturligvis mærkes på transportstykkerne på asfalt, men Gravel Grinder-dækkene fra Challenge gav med sin små knopper en god køreoplevelse på landevejene, selvom knopperne i siden naturligvis lettere får fingrene ned i mudderet på blødere underlag.

I jagten på gruveje blev mange af kilometerne tilbagelagt på asfaltveje. Herunder i bjergene på Mallorca. Det var i bjergene, at vi fik fornemmelsen af Pronghorn CX + Gravel Carbon Disc som mulig landevejsracer. Med sin

lave vægt svarede den godt igen på stigningerne, ligesom den med sin korte akselafstand klarede sig glat igennem hårnålesvingene. Og vi løb aldrig tør for gear. Der er ingen tvivl om, at man med et lettere hjulsæt og et sæt landevejsdæk vil kunne transformere Pronghorn CX Carbon + Gravel Disc til en næsten fuldblods landevejsracer.

Facit

Pronghorn leverer med CX + Gravel Carbon Disc en livlig fartmaskine til racerrøvene på både crossbanen og i de nye gravelløb. Og hvis man kan leve med bag- og forgafflens lidt maskuline og kantede design, så kan man også spare pengene til en landevejsracer og bruge dem på et lækkert ekstra hjulsæt – eller to. ■



NEW
EQUIPE RS 2/3

#FASTGETSFASTER



SKINFOIL SPRING FALL
SS BASE LAYER



EQUIPE RS SPRING FALL
BIB SHORTS S9



EQUIPE RS SPRING FALL
JACKET